

3 Stück Parallelaufzylinder bis 5,0 to drückend, bis 2,8 to ziehend bei 220 bar Typ PZ3D-60/24-55/24-50/30-...

1. Allgemeine Eigenschaften

Parallelaufzylinder sind Linearmotoren mit konstanter Kraft und konstanter Hubgeschwindigkeit über den gesamten Hub (bei konstantem p und Q). Alle Zylinder bewegen sich gleichzeitig und parallel lastunabhängig. Üblicherweise wird ein solcher Parallelauf über Mengenteiler erzeugt incl. den damit verbundenen Fehlern. Bei diesen Zylindern entstehen solche Fehler nicht. Ein eventuell notwendiger Ausgleich zwischen den Zylindern findet in der ausgefahrenen Endstellung vollautomatisch statt. Wegen der Hintereinanderschaltung ist es nicht erforderlich, bei einem oder vielen Bewegungsrichtungswechseln die Zylinder zum Ausgleich häufig in diese Endstellung zu bringen, sondern eher selten. Zum automatischen Ausgleich befinden sich integrierte Ventile in den Zylinderböden bzw. in den Kolben. Um eine bestimmte Stellung zu halten, ist nur insgesamt ein Lashalteventil erforderlich, gleich wie viele Zylinder eingesetzt werden. Die angegebene Höchstlast versteht sich als maximale Last insgesamt, wobei deren Lage zu den Zylindern beliebig ist. So könnte sich die gesamte Last auch auf nur einem der Zylinder befinden und trotzdem bewegen sich die Zylinder parallel. Bei auch nur geringer Überlastung bewegt sich keiner der Zylinder. Diese Zylinder sind vor allem für lange Hübe geeignet. Der maximale Fehler beträgt ca. 2mm.

2. Spezielle Eigenschaften des Typs PZ3D-...

Parallelaufzylinder dieses Typs entsprechen doppelwirkenden Hydraulikzylindern. Kraft kann in beiden Richtungen ausgeübt werden. Die Rückbewegung, also das Wiedereinfahren, erfolgt mit relativ geringer Kraft. Auch beim Einfahren bewegen sich die Zylinder gleichzeitig parallel. Um Ungenauigkeiten durch Luft im Öl oder Schlauchausdehnungen zu minimieren, muss das spezielle Hydraulikventil 1.6 nachgeschaltet und ein bestimmter Schlauchtyp zwischen den Parallelaufzylindern verwendet werden. Nur in ganz besonderen Fällen (relativ hohe Mindestlast!) kann auch die Ansteuerung einfach wirkend sein.

3. Technische Daten

Einbaulänge = 170mm + Hub

$F_{\max} = 50 \text{ kN}$ bei 220 bar (drückend)

$F_{\max} = 28 \text{ kN}$ bei 220 bar (ziehend)

$P_{\text{nenn}} = 220 \text{ bar}$ drückend, 220 bar ziehend $P_{\text{prüf}} = 300 \text{ bar}$

$V_{\max} = 1 \text{ m/sec}$

Füllvolumen/Hub= 2,83 l(drückend) bei 1000mm Hub

Füllvolumen/Hub= 1,26 l (ziehend) bei 1000mm Hub

Losbrechkraft $\leq 100 \text{ N}$

Gewicht ... kg (im eingefahrenen Zustand befüllt)

Einbaulage beliebig

Befestigungsart siehe Maßskizze

Umgebungstemperatur -30...+80°C

Öltemperatur -30...+80°C

Druckmittel Hydrauliköl 10...68mm²/s (ISO VG 10 bis ISO VG 68 nach DIN 51519)

4. Bestellbeispiel

PZ3D – 60/24-55/24-50/30 – 1000 -BGL12-SGK12

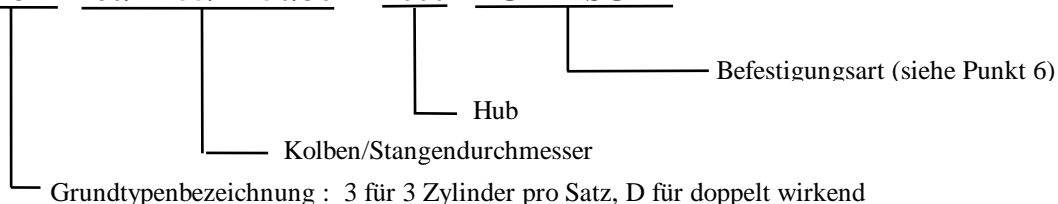

ECO Hydraulik

**3 Parallelaufzylinder
bis 5,0 to. drückend,
doppelt wirkend
Typ PZ3D-60/24-...**

D 1079 200-3
vorläufig

5. Hydraulischer Schaltplan (Beispiel)

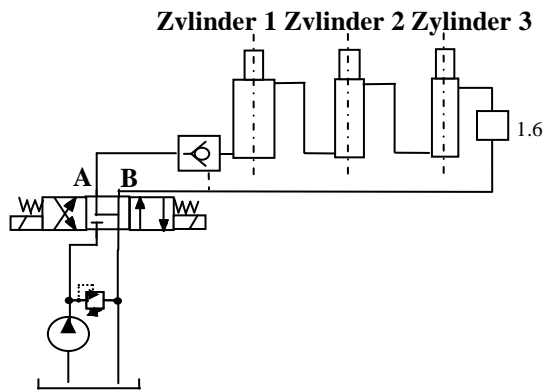

6. Maßskizzen

6.1 Gelenklager auf der Stangenseite, Bohrung mit Gleitlager auf der Bodenseite, Bestellbezeichnung: **BGL12/SGK12**
 Änderungen vorbehalten!

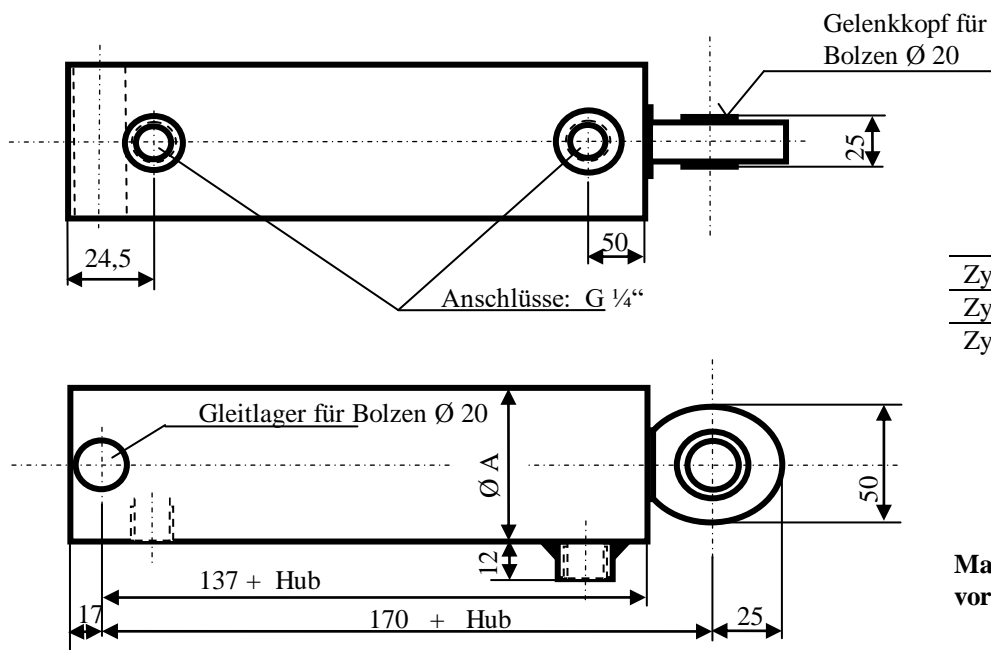

	Ø A
Zyl. 1	80
Zyl. 2	70
Zyl. 3	70

Maßänderungen vorbehalten!

	Kolben Ø	Stangen Ø
Zyl. 1	60	24
Zyl. 2	55	23
Zyl. 3	50	30

ECO Hydraulik

**3 Parallelaufzylinder
 bis 5,0 to. drückend,
 doppelt wirkend
 Typ PZ3D-60/24-...**

D 1079 200-3
 vorläufig